

**IMAGEM AÉREA**  
IDENTIFICAÇÃO BAIRRO SANTA TEREZINHA  
ESCALA NÃO DEFINIDA

**IMPLANTAÇÃO DE TRECHO**  
**RUA SÃO CRISTÓVÃO**  
ESCALA: 1:1400

**LEGENDA:**  

 DESTAQUE RUAS PROPOSTA DE PAVIMENTAÇÃO  
 DEMAIS RUAS DO BAIRRO

**COORDENADAS GEOGRÁFICAS:**  
 LATITUDE: 5°47'20,39"S  
 LONGITUDE: 35°20'12,04"O

QUADRO - RESUMO			
RELAÇÃO DE RUAS			
DISCRIMINAÇÃO	LARGURA	COMPRIMENTO	ÁREA (m²)
RUA SÃO CRISTÓVÃO	9,00m	520,47m	4.684,23m²
CALÇADA LADO DIREITO	1,50m	219,58m	327,87m²
CALÇADA LADO ESQUERDO	1,50m	219,19m	328,78m²
DISCRIMINAÇÃO DE PLACAS			
DISCRIMINAÇÃO	SÍMBOLO	QUANTIDADE	
PARE		01	
VELOCIDADE PERMITIDA		02	

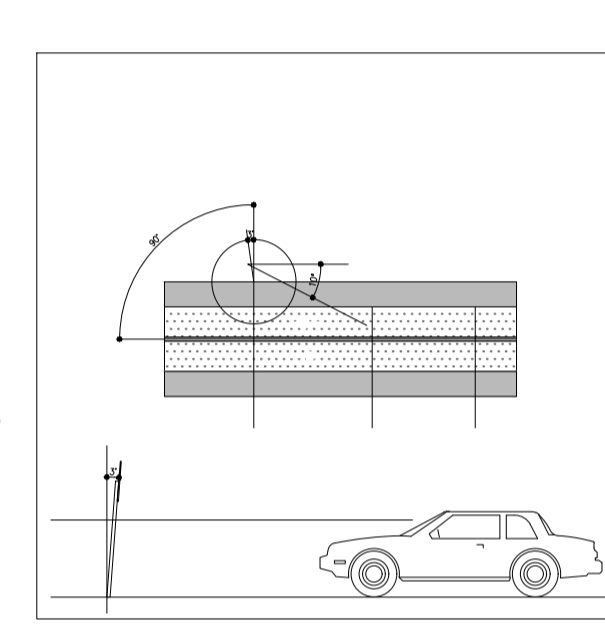
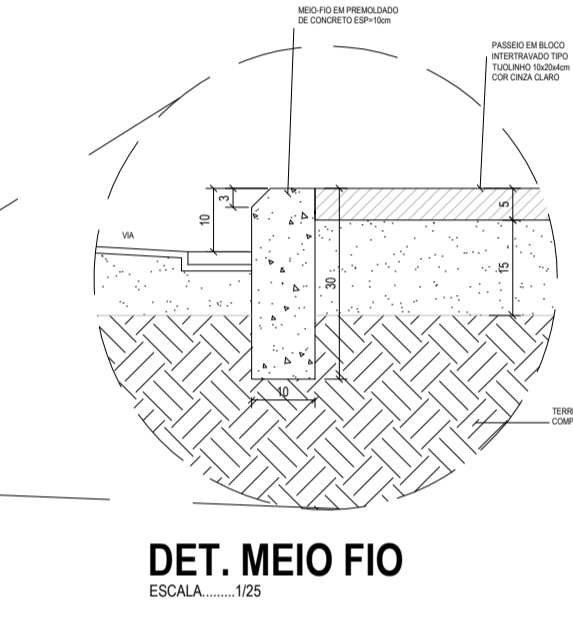
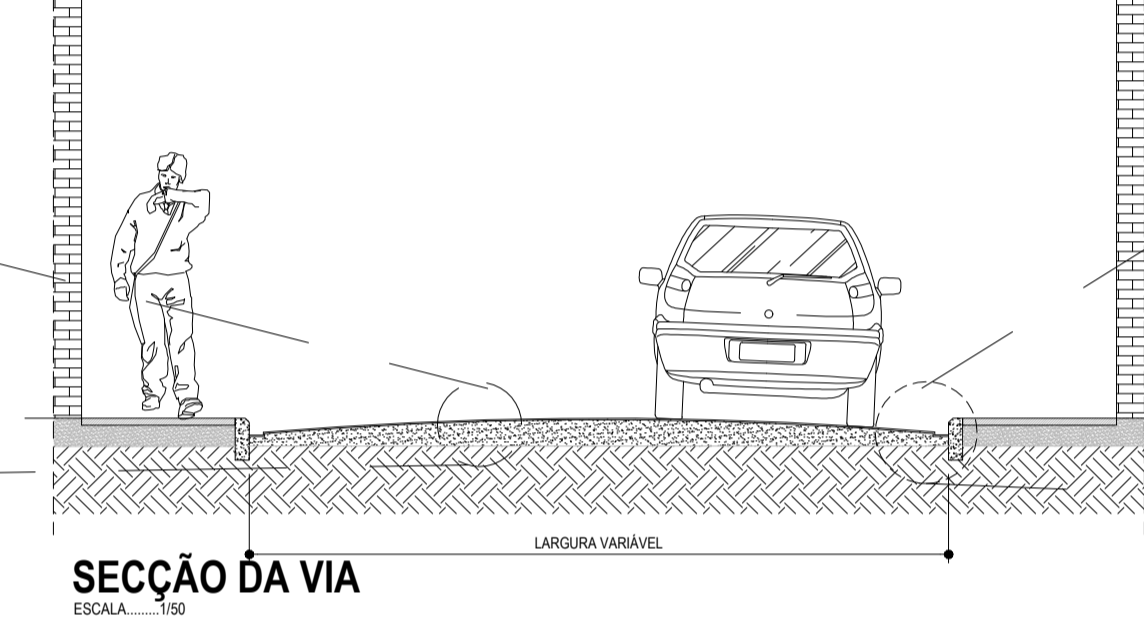
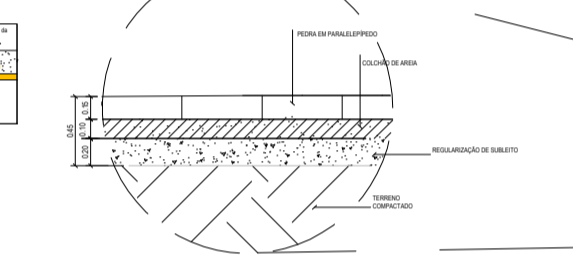
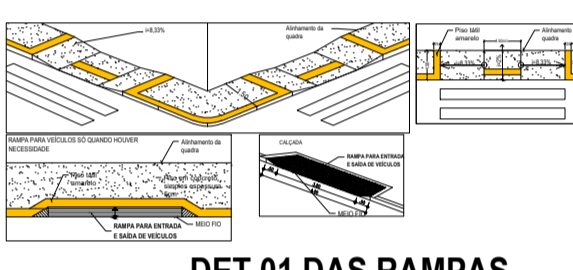

**Os Sinais de Regulação** utilizam a forma circular, a cor branca em seu fundo, a cor vermelha em sua borda e o texto em preto. Quanto a dimensão variam conforme a velocidade da via (Ver tabela).

Dimensões mínimas das placas para Vias Urbanas (mm)			
Octogonais	L=250mm		
Circulares	D=400mm		
Quadradas	L=450mm		
Retangulares	L=1500mm e H=1600mm		

Octogonais  
 Circulares  
 Quadradas  
 Retangulares

ASSINATURAS

EQUIPE TÉCNICA: CAU/CREA-FUNÇÃO  
 JORGE LIMA CAU#A19463-1 - ARQUITETO E URBANISTA  
 VANESSA RAYANE CAU#A6380-8 - ARQUITETA E URBANISTA

**PREFEITURA DE SÃO GONÇALO DO AMARANTE - RN**

SEMIFRIA - SECRETARIA MUNICIPAL DE INFRAESTRUTURA  
 RUA MARIA DO CARMO BRITO - S/N - SAMBAÍÁ, TEL. - (84) 3278-3721 | CNPJ 08.079.422/0001-35

PROJETO: PAVIMENTAÇÃO URBANA

ENDEREÇO: AV. ALBERTO SANTOS DUMONT, BAIRRO SANTA TEREZINHA - SÃO GONÇALO DO AMARANTE/RN

TÍTULO: PROJETO URBANÍSTICO

ASSINATO: PAVIMENTAÇÃO A PARALELEPIPEDO PELO MÉTODO CONVENCIONAL.

ÁREA: URB

FOLHA: 04/04

ETAPA EXECUTIVO

DATA: 17/04/2019 ESCALA INDICADA: PROJETO: ARQUITETURA CÓDIGO: 0207E - PAVIMENTAÇÃO URBANA  
 RESPONSÁVEL TÉCNICO: ALEX SALVIANO SANTA TEREZINHA, RN (C) - CREA/RN - 030306 - JORGE LIMA  
 RESPONSÁVEL TÉCNICO: VANESSA RAYANE SANTA TEREZINHA, RN (C) - CREA/RN - 030306 - VANESSA RAYANE

PROIBIDO NA FORMA CALIEM Nº 888 ARTIGO 18 DO CÓDIGO PENAL, A REPRODUÇÃO TOTAL OU PARCIAL, SEM A PRÉVIA AUTORIZAÇÃO DOS AUTORES.

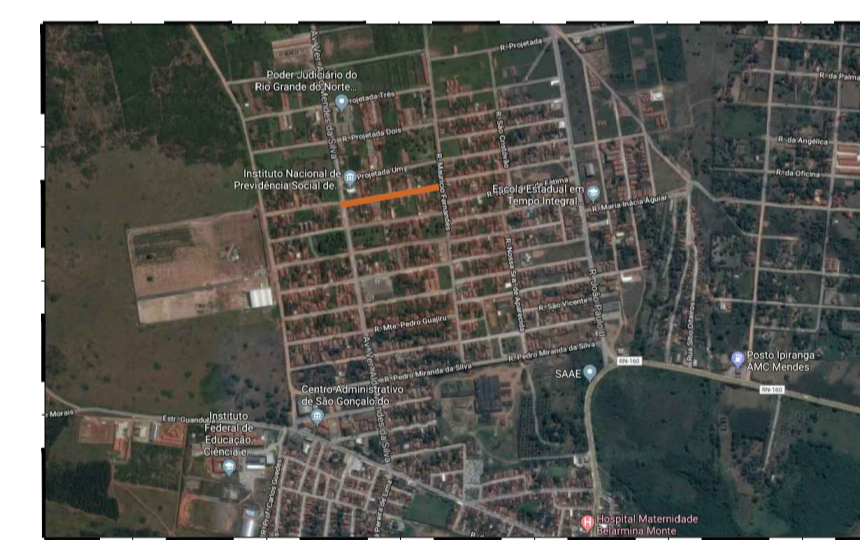
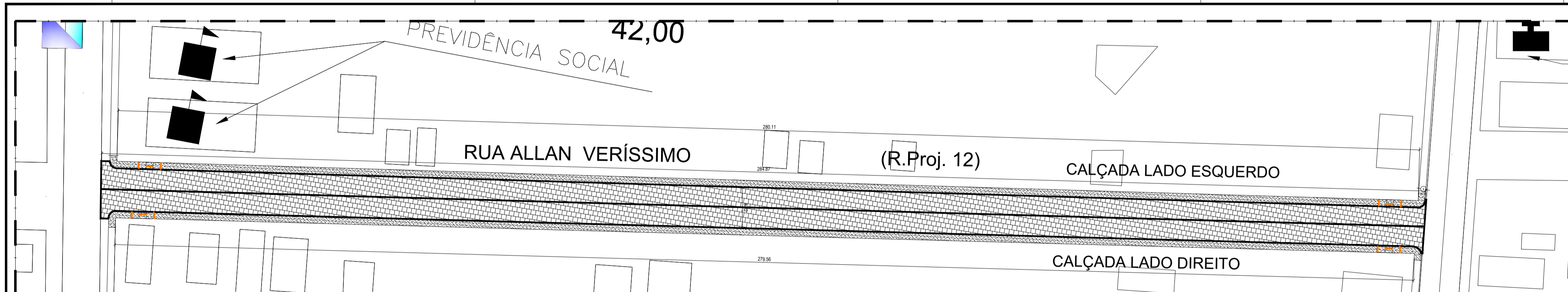

**IMAGEM AÉREA**  
IDENTIFICAÇÃO BAIRRO SANTA TEREZINHA  
ESCALA NÃO DEFINIDA

**IMPLANTAÇÃO DE TRECHO**  
**RUA SÃO CRISTÓVÃO**  
ESCALA: 1:1400

**LEGENDA:**  

 DESTAQUE RUAS PROPOSTA DE PAVIMENTAÇÃO  
 DEMAIS RUAS DO BAIRRO

**COORDENADAS GEOGRÁFICAS:**  
 LATITUDE: 5°47'20,39"S  
 LONGITUDE: 35°20'12,04"O

QUADRO - RESUMO			
RELAÇÃO DE RUAS			
DISCRIMINAÇÃO	LARGURA	COMPRIMENTO	ÁREA (m²)
RUA SÃO CRISTÓVÃO	9,00m	520,47m	4.684,23m²
CALÇADA LADO DIREITO	1,50m	206,11m	309,17m²
CALÇADA LADO ESQUERDO	1,50m	205,56m	308,34m²
DISCRIMINAÇÃO DE PLACAS			
DISCRIMINAÇÃO	SÍMBOLO	QUANTIDADE	
PARE		01	
VELOCIDADE PERMITIDA		02	

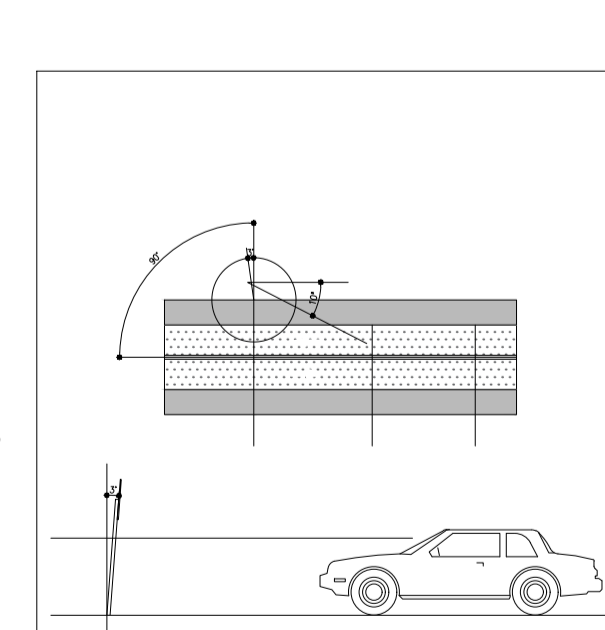
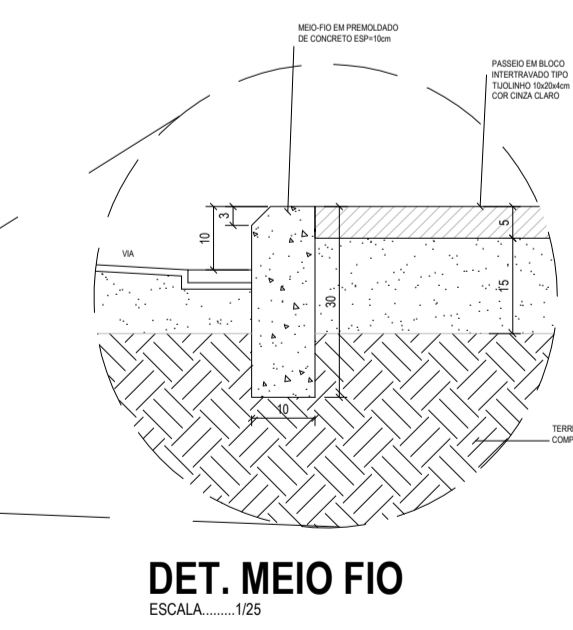
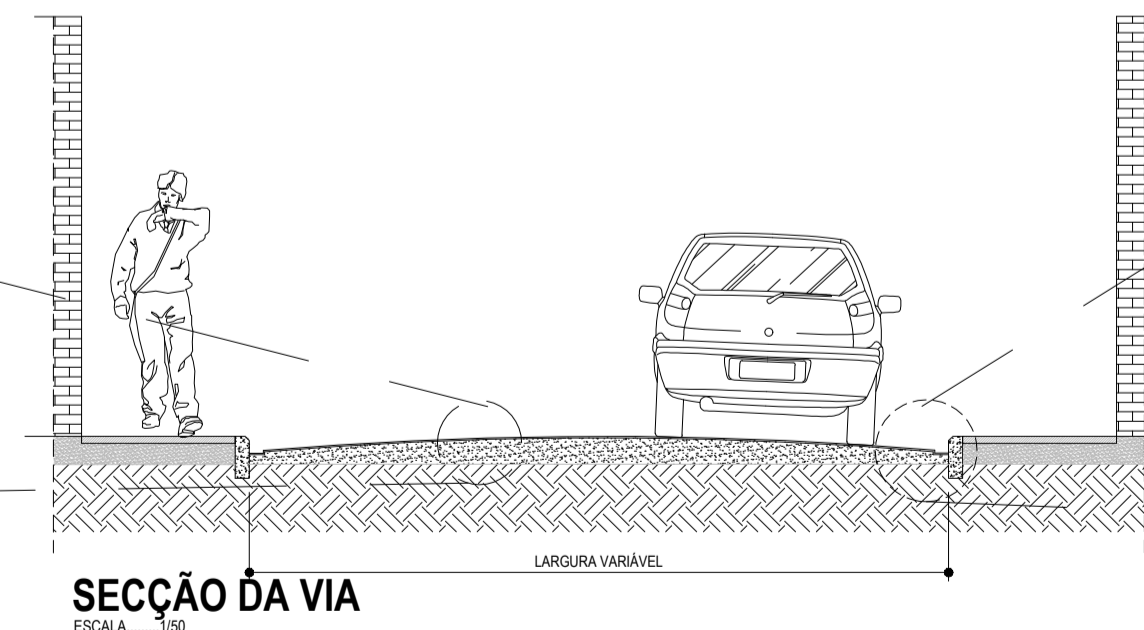
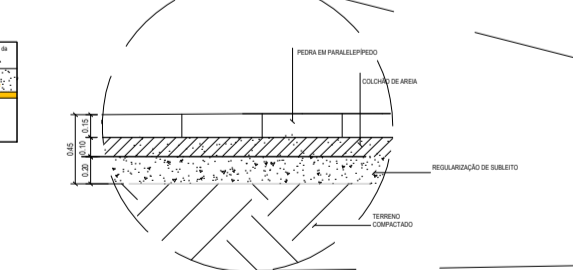
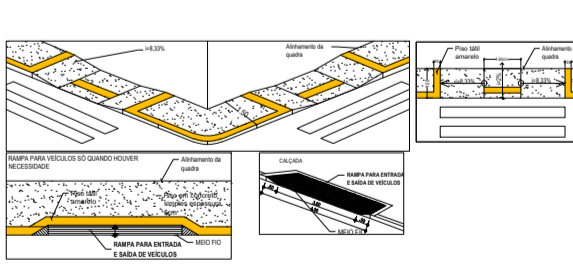

**Os Sinais de Regulação** utilizam a forma circular, a cor branca em seu fundo, a cor vermelha em sua borda e o texto em preto. Quanto a dimensão variam conforme a velocidade da via (Ver tabela).

Dimensões mínimas das placas para Vias Urbanas (mm)			
Octogonais	L=250mm		
Circulares	D=400mm		
Quadradas	L=450mm		
Retangulares	L=1500mm e H=1600mm		

Octogonais  
 Circulares  
 Quadradas  
 Retangulares

ASSINATURAS

EQUIPE TÉCNICA: CAU/CREA-FUNÇÃO  
 JORGE LIMA CAU#A19463-1 - ARQUITETO E URBANISTA  
 VANESSA RAYANE CAU#A6380-8 - ARQUITETA E URBANISTA

**PREFEITURA DE SÃO GONÇALO DO AMARANTE - RN**

SEMIFRIA - SECRETARIA MUNICIPAL DE INFRAESTRUTURA  
 RUA MARIA DO CARMO BRITO - S/N - SAMBAÍÁ, TEL. - (84) 3278-3721 | CNPJ 08.079.422/0001-35

PROJETO: PAVIMENTAÇÃO URBANA

ENDEREÇO: AV. ALBERTO SANTOS DUMONT, BAIRRO SANTA TEREZINHA - SÃO GONÇALO DO AMARANTE/RN

TÍTULO: PROJETO URBANÍSTICO

ASSINATO: PAVIMENTAÇÃO A PARALELEPIPEDO PELO MÉTODO CONVENCIONAL.

ÁREA: URB

FOLHA: 04/04

ETAPA EXECUTIVO

DATA: 17/04/2019 ESCALA INDICADA: PROJETO: ARQUITETURA CÓDIGO: 0207E - PAVIMENTAÇÃO URBANA  
 RESPONSÁVEL TÉCNICO: ALEX SALVIANO SANTA TEREZINHA, RN (C) - CREA/RN - 030306 - JORGE LIMA  
 RESPONSÁVEL TÉCNICO: VANESSA RAYANE SANTA TEREZINHA, RN (C) - CREA/RN - 030306 - VANESSA RAYANE

PROIBIDO NA FORMA CALIEM Nº 888 ARTIGO 18 DO CÓDIGO PENAL, A REPRODUÇÃO TOTAL OU PARCIAL, SEM A PRÉVIA AUTORIZAÇÃO DOS AUTORES.